



CEMBRE

T-TYPE AVVITATORE AD IMPULSI A BATTERIA DA 36V
LEGGERO ED ERGONOMICO

NEW



CEMBRE / ONE MORE BATTERY



CEMBRE offre una gamma completa di macchine per la **manutenzione di linee ferroviarie**. La gamma si compone di:

LD-16B-RP
Trapano per rotaia
rainproof



TW-18B
Avvitatore a coppia controllata
rainproof



NR-25B
Avvitatore a impulsi
rainproof



BBLW36
Avvitatore ad impulsi
leggero

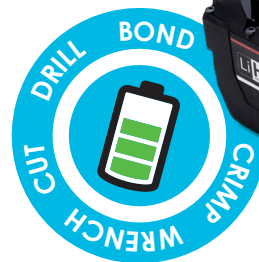

36V
Batteria agli Ioni di Litio

B70M-P36R, B85M-P36R
Pompa elettro-oleodinamica portatile
rainproof



SD-36B
Trapano per traverse
rainproof



Tutti dotati dello stesso sistema di batteria ricaricabile, rappresentano un enorme vantaggio per l'utilizzatore. Studiati per lavorare anche in condizioni di pioggia, umidità intensa e buio.

T-TYPE / AVVITATORE LEGGERO

CEMBRE
T-TYPE



CEMBRE amplia la propria gamma di **attrezzature portatili a batteria per applicazioni ferroviarie** con l'introduzione di **BBLW36**, il nuovo **avvitatore ad impulsi** per la manutenzione e posa dei binari.

Frutto di attenta progettazione e continua innovazione, BBLW36 è **un utensile potente, ma pratico e maneggevole**, capace di racchiudere un'effettiva potenza in una struttura incredibilmente sottile e leggera, pensata per ridurre fatica d'uso e spazio di ingombro, migliorando l'esperienza di lavoro degli operatori ferroviari.



CARATTERISTICHE TECNICHE

max. coppia sviluppata	2000 Nm
alimentazione (motore brushless)	36 V ---
dimensioni (LxLxA)	460 x 152 x 880 mm
peso con batteria	8,4 kg

CONFIGURAZIONE DI VENDITA

avvitatore	BBLW36
36 V - 8.0 Ah Li-Ion batteria	CB3680L
caricabatteria	ASC145-EU

ACCESSORI A RICHIESTA

BUSSOLE QUADRATE

TIPO	DIMENSIONE mm
WL19x19	19 x 19 lunga
W21X21	21 x 21 (20 UNI)
W24X24	24 x 24 (22 UNI)
W26X26	26 x 26



BUSSOLE RETTANGOLARI

TIPO	DIMENSIONE mm
W21X28	21 x 28 (24 UNI)
WR21X28	21 x 28 (24 UNI) con diametro esterno ridotto



BUSSOLE SVASATE

TIPO	DIMENSIONE mm
W21X28S	21 x 28
WR21X28S	21 x 28 con diametro esterno ridotto



BUSSOLE ESAGONALI

TIPO	DIMENSIONE mm
W32	32
W36	36
W46	46
WL38	38 lunga
WL39	39 lunga
WL41	41 lunga
WL44	44 lunga



CLIP DI FISSAGGIO

TIPO	
CLIP-NR	per bussole con collare da 47 a 57 mm
CLIP-NR57	per bussole con collare da 57 a 67 mm

T-TYPE / AVVITATORE LEGGERO



DESIGN ERGONOMICO

La speciale angolatura dell'impugnatura permette all'operatore di adottare in maniera naturale una posizione corretta per meglio sopportare le vibrazioni e evitare i dolori dovuti alle continue sollecitazioni, soprattutto in caso di uso intensivo.



BATTERIA PROTETTA DALLE VIBRAZIONI

La posizione ad incasso protegge la batteria da polvere, urti e agenti esterni. L'alloggiamento è dotato di un sistema di molle di sospensione ammortizzatrici, che proteggono i contatti elettrici dalle continue vibrazioni.

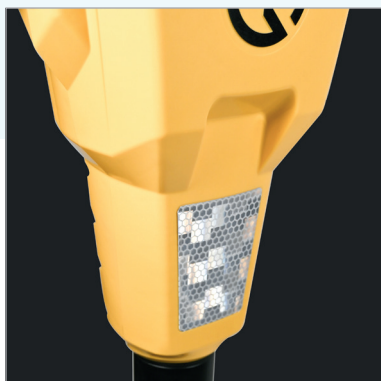

ALTA VISIBILITÀ

Gli inserti catarifrangenti rendono più visibile BBLW36 nelle ore notturne.

POTENZA DI ESERCIZIO

Con una potenza di esercizio fino a 2000 Nm di coppia, BBLW36 è pensato per applicare e rimuovere viti e bulloni con bussole da 1 inch di attacco. Il motore brushless offre vantaggi in termini di maggiore efficienza energetica e minor manutenzione.

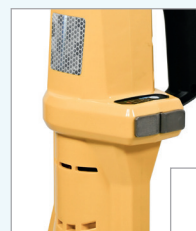

PROTEZIONI IN METALLO

I punti di appoggio placche metalliche l'utensile da eventuale caduta, una più solida base e un facile trasporto

BATTERIA 36V

Operando con correnti più basse rispetto alle altre batterie da 18V, questa batteria da 36V garantisce un minore surriscaldamento dell'utensile, prolungando i tempi di utilizzo.

TELAIO SOTTILE BATTERIA INCASSATA NEL TELAI

La batteria ricaricabile dal design compatto di BBLW36 rende l'utensile maneggevole e confortevole da usare e trasportare. Integrata nel telaio, riduce al minimo l'ingombro e ravvicina il corpo alle mani dell'operatore per un controllo più preciso e naturale.

DISPLAY OLED

Il display OLED frontale visualizza in tempo reale lo stato di carica della batteria, aggiornando l'operatore sulla potenza residua anche durante l'utilizzo.

La funzione Auto-Stop spegne automaticamente l'utensile a completa estrazione dell'organo di serraggio.

SICUREZZA – COLORE GIALLO

BBLW36 è giallo, il colore dei macchinari usati in ambito ferroviario, che rende l'operatore più visibile e quindi più sicuro durante le operazioni lungo i binari.

TALLO

rinforzati con
proteggono
agli urti, garantendo
di appoggio
o.

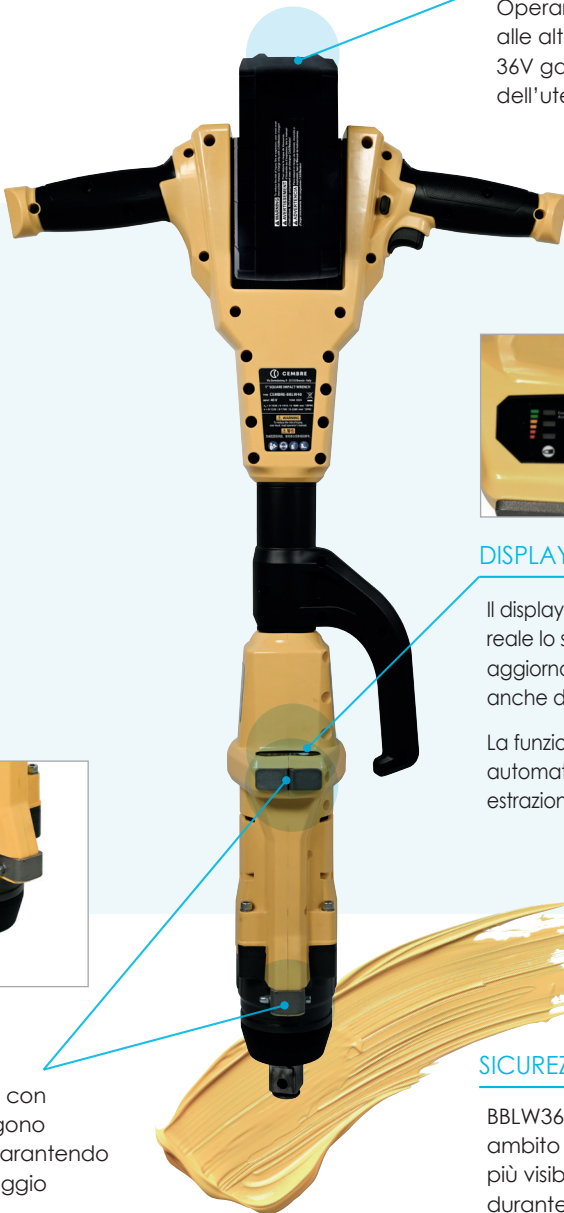
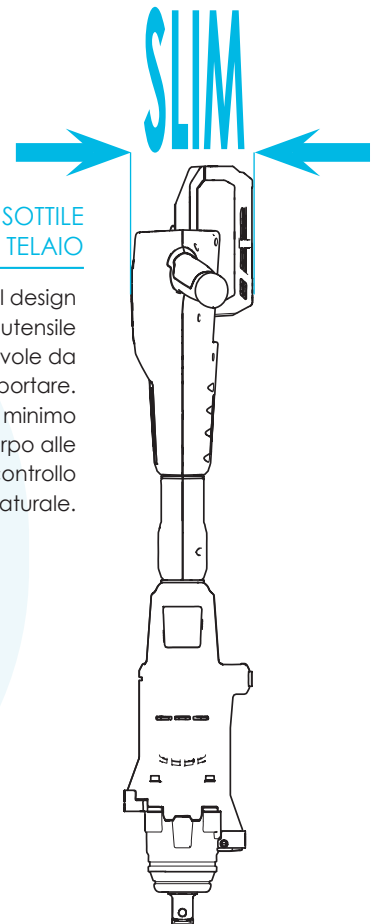

Cod. 6263167



www.cembre.com



CEMBRE S.p.A.

via Serenissima, 9
25135 Brescia
Italy
Ph +39 030 36921
ufficio.vendite@cembre.com
sales@cembre.com

CEMBRE, S.L.U

Calle Verano 6 y 8
Pl Las Monjas
28850 Torrejón de Ardoz
Madrid
Spain
Ph +34 91 4852580
comercial@cembre.es

CEMBRE Ltd.

Dunton Park,
Kingsbury Road
Curdworth,
Sutton Coldfield
West Midlands, B76 9EB
United Kingdom
Ph +44 01675 470440
sales@cembre.co.uk

CEMBRE IE

Unit 9, Airport Trade Park
Santry, co.
Dublin
Ireland
sales@cembre.ie

CEMBRE S.A.R.L.

Tour Part-Dieu
129 rue Servient
69003 Lyon
France
Tel +33 04 20 93 01 70
info@cembre.fr

CEMBRE, INC.

Raritan Center Business Park
300 Columbus Circle-Suite F,
Edison, NJ 08837 USA
Ph +1 (732) 225-7415
sales.us@cembre.com

CEMBRE B.V.

Luchthavenweg 53
5657EA Eindhoven
The Netherlands
Ph +31 (0) 40 311 1937
info@cembre.nl

**Cembre Electrical
Connections Shanghai Limited**

Room 2111,
Jin Hang Mansion, NO.83
Wan Hang Du Road
Jing An District
Shanghai
Ph +86-2160195778
info@cembre.cn
sales@cembre.cn

CEMBRE GmbH

Geschäftsbereich
Energie- und Bahntechnik
Heidemannstr. 166
80939 München - Germany
Ph + 49 89-3580676
info@cembre.de

Geschäftsbereich
Industrie und Handel
Boschstraße 7
71384 Weinstadt - Germany
Ph +49 7151-20536-60
info-w@cembre.de

